

sistemas globais de armazenagem

# Endal



- Paletização Convencional
- Armazenagem Compacta
  - Drive - In
  - Drive - Through
  - Dinâmica por Gravidade
- Armazenagem Climatizada
- Picking
- Estantes Deslizantes
- Cantilever
- Plataformas Metálicas



www.endal.pt



## PALETIZAÇÃO

Os Sistemas de Armazenagem Endal, foram concebidos para satisfazer as necessidades de armazenagem de médias e grandes cargas.

Estão por isso adaptadas à armazenagem de paletes, quer com soluções convencionais quer em aplicações especiais.

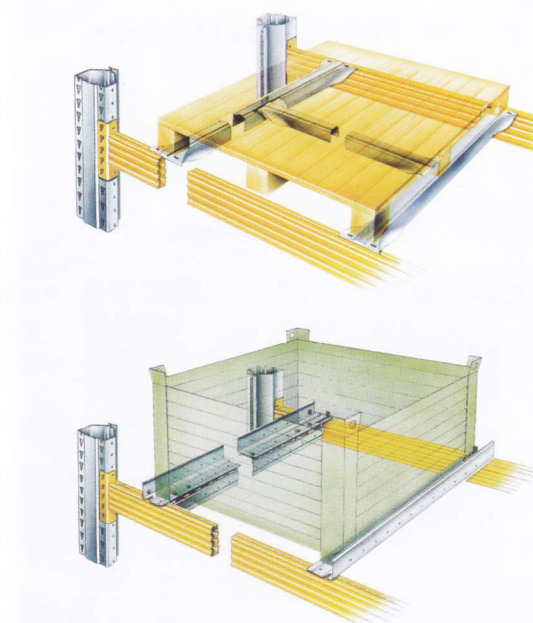

Com os sistemas de armazenagem Endal, será possível otimizar o espaço disponível no armazém, aumentando consideravelmente a sua capacidade.

Destes destacamos soluções específicas, tais como a Armazenagem Compacta ou Drive In, Dinâmica por Gravidade ou ainda a armazenagem sobre chassis movidos electrónicamente.

Com os Sistemas Endal existirá sempre solução adequada aos requisitos dos nossos clientes.

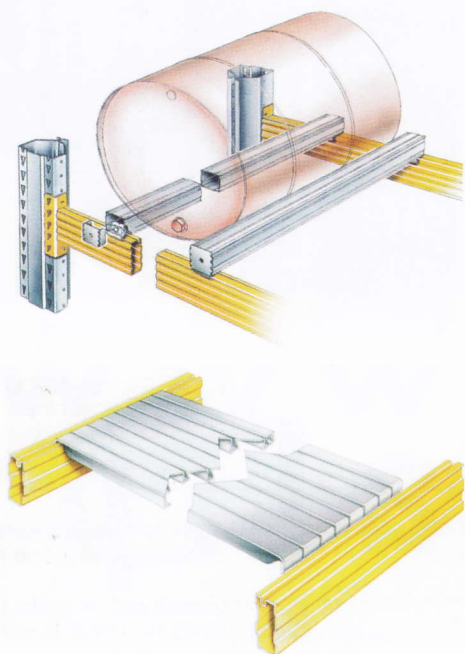



## CONVENCIONAL

O sistema de armazenagem convencional, será certamente o mais utilizado.

Não só na armazenagem de paletes mas também para grandes cargas ou mesmo pequenos volumes numa solução de picking com prateleira.

Este sistema prevê ainda a utilização de painéis modulares aplicados sobre as vigas, permitindo a construção de prateleiras com grandes dimensões e elevada capacidade de carga.



O sistema convencional permite a selectividade com acesso facilitado a todas as paletes ou cargas armazenadas.

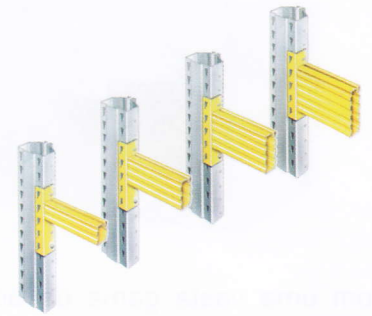

## DRIVE - IN

Este sistema é a solução ideal, quando se pretende armazenar grandes quantidades de paletes com o mesmo produto, ocupando deste modo o menor espaço possível no armazém, devido á eliminação dos corredores.

O volume de armazenagem é assim mais que duplicado, quando comparado com o sistema convencional.

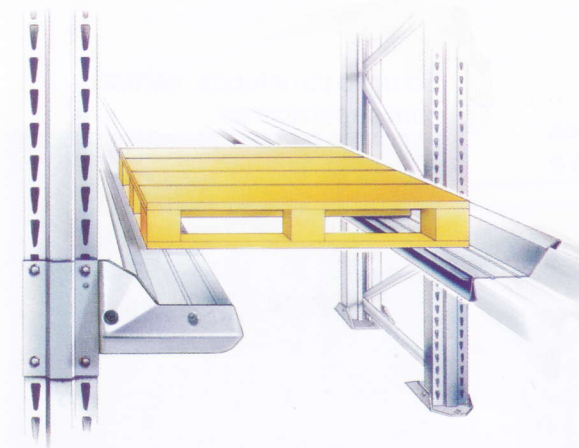

# PICKING

Este sistema permite a armazenagem dos mais diversificados produtos, com acesso directo aos mesmos.



Com uma vasta gama de acessórios integráveis, que vão desde os separadores aos contentores, passando pelas gavetas, contribuem para a solução de problemas específicos de armazenagem.

Solução para tubos verticais com separadores.

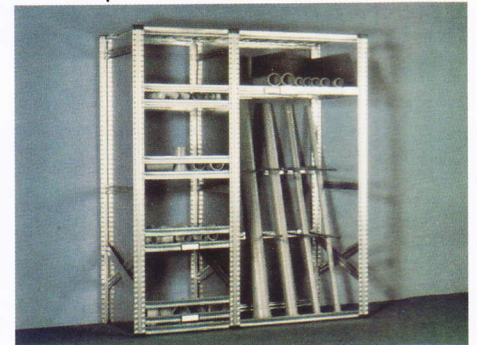

Solução para caixas pvc.



Solução com contentores para acessórios.





## COMPONENTES



Os sistemas de picking, totalmente ajustáveis, foram concebidos para a armazenagem de cargas ligeiras e médias.

São também recomendados para a construção de plataformas (com pilares reforçados).

O design dos vários componentes resulta de testes rigorosos e do elevado conhecimento desenvolvido ao longo dos anos no ramo de estruturas metálicas.

Esta experiência permitiu a oferta de produtos inovadores de elevada qualidade e altamente competitivos a nível de preços, apresentando soluções técnicas aos problemas de armazenagem mais importantes, como rapidez de instalação, baixos custos e elevada capacidade de carga. A utilização de aço de elevada qualidade, zincado ou pintado, assegura um elevado nível de durabilidade.

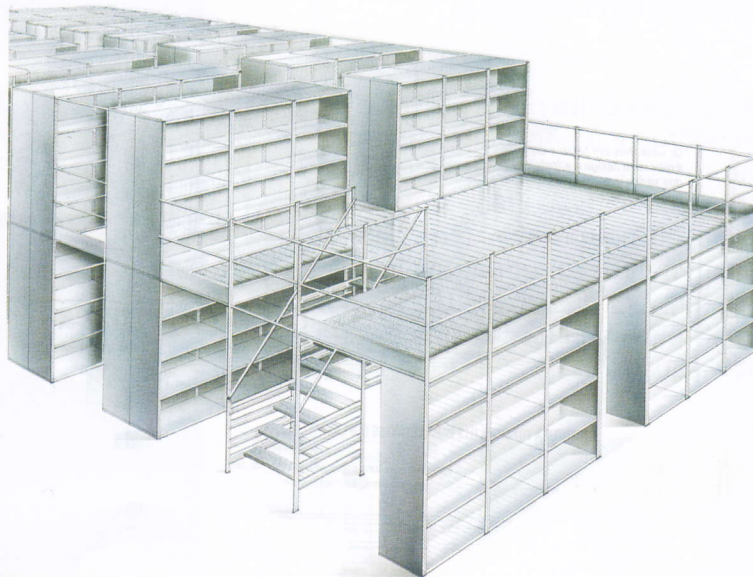



## CANTILEVER

Sistema modular, autoportante, concebido para a armazenagem de cargas longas, tais como perfis, tubos, placas de madeira, chapas metálicas e outros.

As colunas poderão ser fabricadas com altura máxima de 6 metros.

Os braços ajustáveis em altura, permitem a optimização do cantilever em função dos produtos a armazenar.

Os braços poderão ser fabricados com comprimento máximo de 1,80 metros.

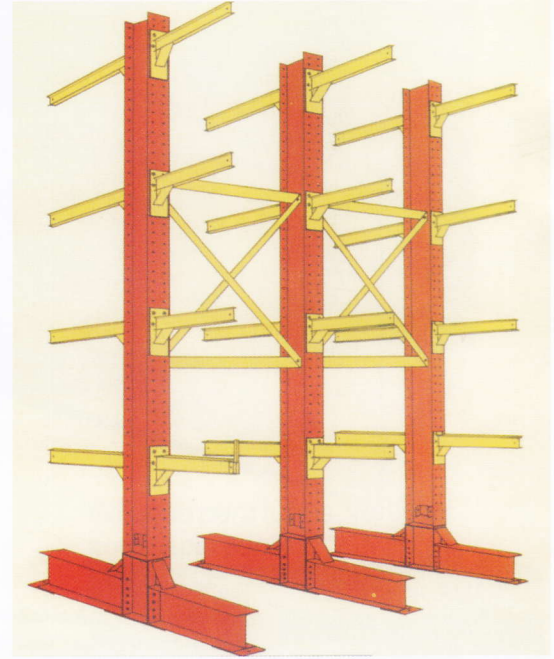
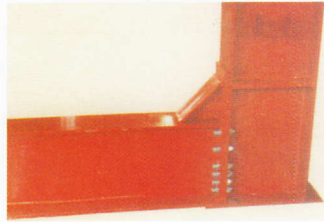

## PLATAFORMAS

Fabricadas com perfis em aço, permitem a rentabilização da altura do armazém, podendo ter um ou mais pisos.

Os pavimentos poderão ser em madeira ou aço, lisos ou ranhurados de acordo com os requisitos do cliente.

As ligações entre perfis por meio de esquadros e abraçadeiras, permite não só as mais diversas alterações, mas também a sua fácil remoção e aplicação noutra local, tornando-se assim numa estrutura totalmente a m o v í v e l , r e d u z i n d o significativamente os custos da sua reutilização.



## DESLIZANTES

Este sistema de armazenagem consiste na utilização de estantes que permitem a sua deslocação lateral.

As estantes são apoiadas sobre chassis, que podem ser facilmente deslocados, sendo apenas necessário um corredor de acesso.

Com este sistema compacto, a área aproveitável é duplicada, evitando os corredores de acesso às várias estantes.

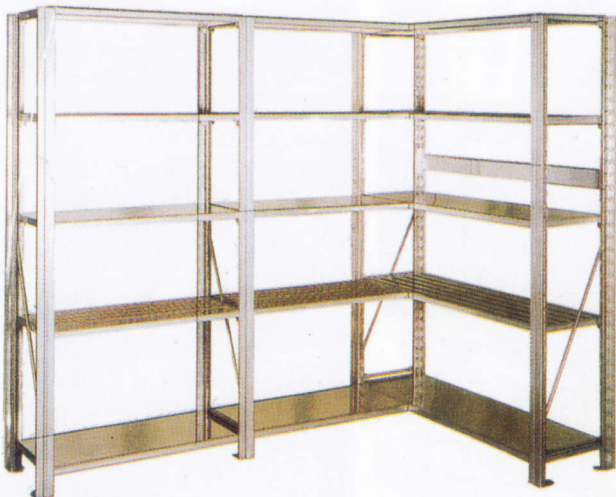

## INOX

Este sistema é a resposta eficaz aos requisitos mais exigentes de armazenagem.

Devido á sua construção em aço inoxidável, estas estantes poderão ser colocadas em ambientes agressivos com elevado grau de salinidade e corrosão.

É também a solução ideal para actividades químicas, laboratoriais, restauração e outras.

A utilização de prateleiras ranhuradas, permite por exemplo a refrigeração de produtos perecíveis, evitando ainda a condensação e humidade.

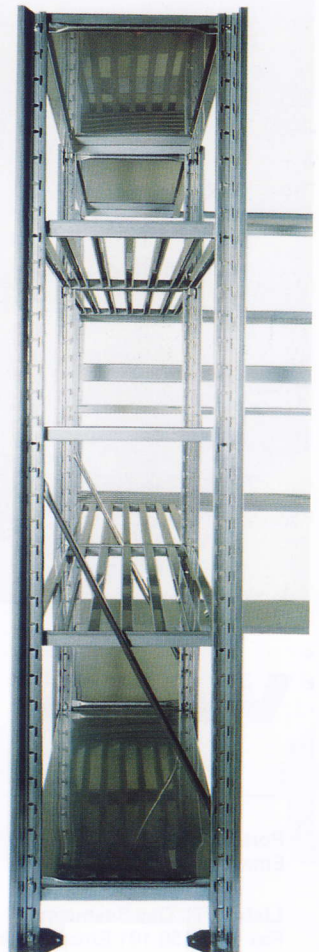
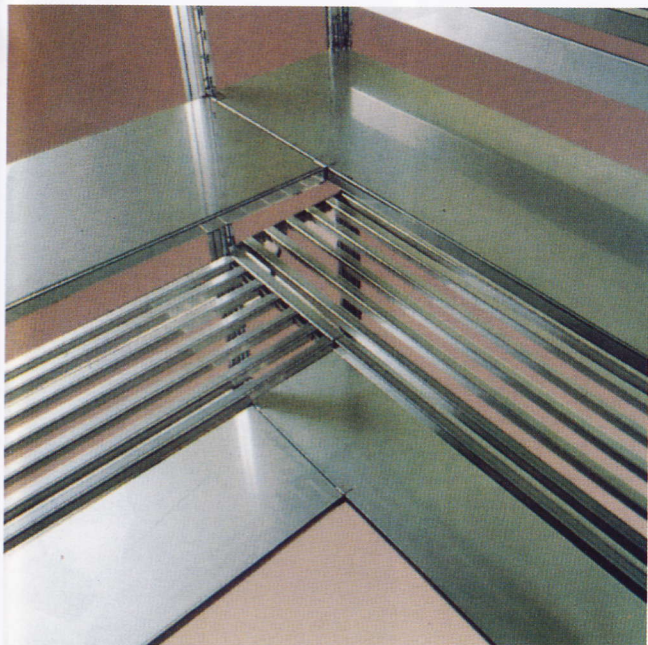



sistemas globais de armazenagem

www.endal.pt

Porto: R. Da Palmilheira nº945 Ap24 4445 - 551 ERMESINDE PORTO Telf / Fax : 229 756 047  
Email : porto@endal.pt

Lisboa: R. Das Sesmarias nº 24, Abrunheira 2710 - 083 SINTRA Telfs :219 150 189 / 219 156 710  
Fax :219 150 101 Email : geral@endal.pt

Nº DE REVISÃO	DATA DE REVISÃO
01	10 / 2002